

ROMÂNIA  
JUDETUL GALATI  
COMUNA OANCEA  
PRIMAR



Jud.Galați, Com.Oancea,  
Str.Națională nr.126  
[www.primarioancea.ro](http://www.primarioancea.ro)  
[primarioancea@yahoo.com](mailto:primarioancea@yahoo.com)

**PROIECT DE HOTĂRÂRE nr.2**  
**din 27 ianuarie 2025**  
**privind aprobarea Regulamentului de organizare și funcționare a cimitirului**  
**comunal Oancea**

**Inițiator:** Victor CHIRILOAIE, primar comuna Oancea, județul Galați;

*Consiliul Local al Comunei Oancea, constituit în baza Ordinului Prefectului Județul Galați nr.722 din 25 octombrie 2024, întrunit în ședința ordinară din 09 februarie 2026*

**Având în vedere:**

Referatul de aprobare al Primarului Comunei Oancea nr.171 din 27 ianuarie 2026;  
Raportul viceprimarului nr.172 din 27 ianuarie 2026;  
Anunțul privind supunerea dezbaterii publice a proiectului de hotărâre, nr.187 din 27 ianuarie 2026.

**În conformitate cu:**

Art.6 al.(3) din Legea nr. 102/2014 privind cimitirele, crematoriile umane și serviciile funerare, cu modificările și completările ulterioare;

reglementările Hotărârii Guvernului Nr. 741/2016 din 12 octombrie 2016 pentru aprobarea Normelor tehnice și sanitare privind serviciile funerare, înhumarea, incinerarea, transportul, deshumarea și reînhumarea cadavrelor umane, cimitirele, crematoriile umane, precum și criteriile profesionale pe care trebuie să le îndeplinească prestatorii de servicii funerare și nivelul fondului de garantare;

dispozițiile O.U.G. nr. 57/2019 privind Codul administrativ, în special art. 129 alin. (2) lit. d) și alin. (7) lit. a), referitoare la atribuțiile Consiliului Local în domeniul administrării domeniului public și privat al unității administrativ-teritoriale;

prevederile Legii nr. 273/2006 privind finanțele publice locale, cu modificările și completările ulterioare;

necesitatea actualizării modului de reglementare a organizării, funcționării, întreținerii și buna administrare a cimitirului comunal Oancea, în scopul asigurării unui cadru unitar de gestionare a locurilor de înhumare și a serviciilor funerare;

În temeiul art. 136 și art. 196 alin. (1) lit. a) din O.U.G. nr. 57/2019 privind Codul administrativ, cu modificările ulterioare,

**PROPUN:**

**Art. 1.** Aprobarea actualizării Regulamentului de organizare și funcționare a cimitirului comunal Oancea, județul Galați, conform Anexei nr. 1 care face parte integrantă din prezenta hotărâre.

**Art. 2.** A aproba tarifele pentru servicii de înhumare și întreținere cimitir, conform Anexei nr.2, care face parte integrantă din prezenta hotărâre.

**Art. 3.** Primarul Comunei Oancea, va numi prin dispoziția sa, un administrator al cimitirului comunal, care va aduce la îndeplinire prevederile prezentului regulament și va asigura respectarea dispozițiilor legale privind funcționarea cimitirului

**Art. 4.** Secretarul general al comunei va comunica prezentul proiect de hotărâre comisiilor de specialitate. prin grija secretarului general al UAT Comuna Oancea, pentru avizare.



INIȚIATOR,  
PRIMAR,  
Victor CHIRILOAIE

Contrasemnează pentru legalitate:  
Secretar general al UAT/comuna Oancea

**DAUD ELENA**

**SUSȚIN PROIECTUL DE HOTĂRÂRE**

**ROMÂNIA**  
**JUDETUL GALATI**  
**COMUNA OANCEA**  
**PRIMAR**



Jud.Galați, Com.Oancea,  
Str.Națională nr.126  
[www.primariaoancea.ro](http://www.primariaoancea.ro)  
[primariaoancea@yahoo.com](mailto:primariaoancea@yahoo.com)  
**nr.172 din 27 ianuarie 2026**

**REFERAT DE APROBARE**

la proiectul de hotărâre privind aprobarea

*Regulamentului de organizare și funcționare a cimitirului comunal Oancea*

În conformitate cu prevederile art. 129 alin. (2) lit. d) și alin. (7) lit. a), precum și art. 139 alin. (1) din O.U.G. nr. 57/2019 privind Codul administrativ, Consiliul Local are atribuții privind administrarea domeniului public și privat al unității administrativ-teritoriale, inclusiv a cimitirelor comunale.

Având în vedere necesitatea actualizării reglementării modului de administrare și funcționare a cimitirului comunal Oancea, pentru asigurarea ordinii, disciplinei și bunei gestionări a locurilor de înhumare, se impune adoptarea unui nou Regulament de organizare și funcționare care să stabilească:

- condițiile de înhumare și exhumare;
- atribuțiile administratorului cimitirului;
- programul de acces și restricțiile de utilizare;
- regimul locurilor de înhumare;
- stabilirea și încasarea plăților pentru servicii.

Regulamentul a fost întocmit în conformitate cu Legea nr. 102/2014 privind cimitirele, crematoriile umane și serviciile funerare, coroborată cu O.U.G. nr. 57/2019 privind Codul administrativ și Legea nr. 273/2006 privind finanțele publice locale.

Adoptarea acestui act normativ local va permite administrarea unitară și transparentă a cimitirului comunal, protejarea domeniului public, precum și asigurarea condițiilor corespunzătoare pentru serviciile funerare.

Față de cele prezentate, propun spre aprobare Consiliului Local al Comunei Oancea proiectul de hotărâre privind aprobarea Regulamentului de organizare și funcționare a cimitirului comunal Oancea.

**PRIMAR,**  
Victor **CHIRILOAIE**



## REGULAMENT

### de organizare și funcționarea cimitirului comunal Oancea, județul Galați

#### CAPITOLUL I – Dispoziții generale

**Art. 1.** – Prezentul regulament stabilește cadrul juridic privind organizarea, funcționarea și administrarea cimitirului comunal Oancea, județul Galați, în conformitate cu prevederile Legii nr. 102/2014 privind cimitirele, crematoriile umane și serviciile funerare și Hotărârea Guvernului Nr. 741/2016 din 12 octombrie 2016 pentru aprobarea Normelor tehnice și sanitare privind serviciile funerare, înhumarea, incinerarea, transportul, deshumarea și reînhumarea cadavrelor umane, cimitirele, crematoriile umane, precum și criteriile profesionale pe care trebuie să le îndeplinească prestatorii de servicii funerare și nivelul fondului de garantare.

**Art. 2.** – Cimitirul comunal este format din 2 zone: domeniul public și domeniul privat al Comunei Oancea și se află în administrarea Consiliului Local Oancea, prin Primăria Comunei Oancea, care asigură activitățile de administrare și supraveghere prin personalul desemnat în acest scop (administratorul cimitirului și personalul angajat).

**Art. 3.** – Cimitirul comunal are destinația de loc de înhumare a persoanelor decedate și de păstrare a respectului față de memoria celor trecuți în neființă. În incinta acestuia pot fi înhumate:

- persoanele decedate din rândul locuitorilor comunei Oancea;
- persoanele născute în comuna Oancea, dar care au domiciliul sau reședința în alte localități și solicită înhumarea alături de rudele decedate;
- persoanele care au dobândit, prin cumpărare, un loc de veci în cimitirul comunal;
- precum și persoanele neidentificate, care vor fi înhumate în locurile stabilite de administratorul cimitirului.

#### CAPITOLUL II – Organizarea și administrarea cimitirului

**Art. 4.** – (1) Administrarea cimitirului se realizează de către Primăria Comunei Oancea, prin personalul propriu desemnat, care are următoarele atribuții principale:

- a) asigurarea respectării prezentului regulament și a legislației în vigoare;
- b) să asigure corectitudinea atribuirii locurilor de înhumare, cu respectarea condiției ca locul să fie îngrijit;
- c) să asigure respectarea regulilor de acces în cimitir și orarul de funcționare;
- d) supravegherea permanentă a ordinii și curățeniei;
- e) ținerea evidenței locurilor de înhumare;
- f) eliberarea avizelor și acordurilor pentru lucrări funerare;
- g) încasarea tarifelor stabilite în anexa nr.2 la prezenta hotărâre, parte integrantă;
- h) să întocmească și să păstreze registrele de evidență și arhivă;
- j) să asigure efectuarea și păstrarea curățeniei, întreținerea drumurilor și a aleilor, dezapezirea acestora, colectarea și transportul gunoaielor;
- i) să asigure servicii de relații cu publicul și informarea vizitatorilor.

(2) Administratorul desemnat prin dispoziția Primarului comunei Oancea, asigură întocmirea și păstrarea unui registru de evidență în care se înscriu în mod obligatoriu următoarele date: numărul curent, ziua, luna, anul înhumării sau al așezării în nișă a urnei cu cenușă, datele de identificare a defunctului, adresa de la ultimul domiciliu, data decesului, numărul parcelei, al rândului și al locului de înhumare, numele și adresa persoanei care a comandat înhumarea și observații cu privire la tipul și lucrările locului de înhumare.

(3) În cazul înhumării unei persoane decedate neidentificate, în registrul de evidență se menționează denumirea autorității care a dispus înhumarea și numărul dosarului cazului.

(4) Administratorul este obligat ca, în timpul orelor de program, să ofere informații persoanelor care se interesează despre locul de înhumare a persoanei decedate.

(5) Sunt interzise:

a. efectuarea săpăturilor la alte dimensiuni decât cele prevăzute în prezentul Regulament;

b. deschiderea mormintelor și înhumarea/deshumarea cadavrelor fără aprobare, conform legii;

c. aplicarea altor tarife în cimitire decât cele aprobate;

d. schimbarea locului de înhumare fără adeverința emisă de administratorul cimitirului;

e. îndepărtarea semnelor funerare fără acceptul familiei aparținătoare/concesionarul locului de înhumare;

f. însușirea oricărui material sau obiect care provine de la locurile de înhumare a cărui drept de folosință a expirat;

g. solicitarea de foloase necuvenite pentru efectuarea unor activități în interiorul cimitirului;

h. distrugerea sau degradarea mobilierul și obiectelor funerare, precum și să rupă florile și coroanele de pe morminte ;

i. depozitarea resturilor sau gunoaielor în alte locuri decât cele prevăzute;

j. depozitarea pământului, materialelor sau altor obiecte pe mormintele vecine.

### **CAPITOLUL III – Accesul, lucrările și regimul locurilor de înhumare**

**Art. 6.** – Înhumarea/Incinerarea persoanelor decedate se face numai pe baza certificatului de deces eliberat potrivit dispozițiilor art. 32 alin. (1) din Legea nr. 119/1996 cu privire la actele de stare civilă, republicată, cu modificările și completările ulterioare.

**Art. 7.** – (1) Săparea gropilor pentru înhumarea persoanelor decedate, precum și efectuarea oricăror lucrări în incinta cimitirului (amenajări, reparații, montări de monumente funerare, curățenie sau alte intervenții asupra locurilor de înhumare) se pot realiza numai cu acordul prealabil al administratorului cimitirului, în condițiile legii.

(2) Gropile pentru înhumarea persoanelor decedate se vor săpa exclusiv de către personalul Primăriei Comunei Oancea sau personalul angajat în vederea prestării serviciilor sub coordonarea administratorului cimitirului, cu respectarea normelor legale de igienă, sănătate și securitate în muncă, precum și a locului stabilit de către administratorul cimitirului.

(3) Dimensiuni standard ale locului de înhumare:

a). Loc simplu (un singur mormânt)

Suprafața locului (parceta):

- Lungime: 2,50 m – 3,00 m
- Lățime: 1,20 m – 1,50 m

Groapa pentru înhumare:

- Lungime: 2,20 m – 2,40 m
- Lățime: 0,80 m – 1,00 m
- Adâncime: 1,80 m – 2,00 m (în funcție de tipul solului și norme sanitare)

b). Loc dublu (suprapus) – înhumări succesive în aceeași parcel, folosit pentru înhumare pe verticală (unul peste altul).

Suprafața locului:

- Lungime: 2,50 m – 3,00 m
- Lățime: 1,20 m – 1,50 m  
(Aceleași dimensiuni ca locul simplu, dar cu adâncire specială.)

Groapă suprapusă:

- Adâncime totală: 2,20 m – 2,50 m
- Primul nivel: ~2,00 m
- Al doilea nivel: ~1,20 m de la suprafață
- Distanță de separare între sicrie: minim 0,30 m de pământ tasat

c). Locuri familiale / triplu (unde permite cimitirul)

Suprafață:

- Lungime: 3,00 m – 3,50 m
- Lățime: 1,50 m – 2,00 m
- Adâncime totală: 2,20 m – 2,50 m
- Primul nivel: ~3,00 m de la suprafață
- Al doilea nivel: ~2,00 m de la suprafață
- Al treilea nivel: - 1,2 m de la suprafață
- Distanță de separare între sicrie: minim 0,30 m de pământ tasat

d). Pentru cazuri de boli foarte contagioase **adâncime mult mai mare (până la 3 m).**

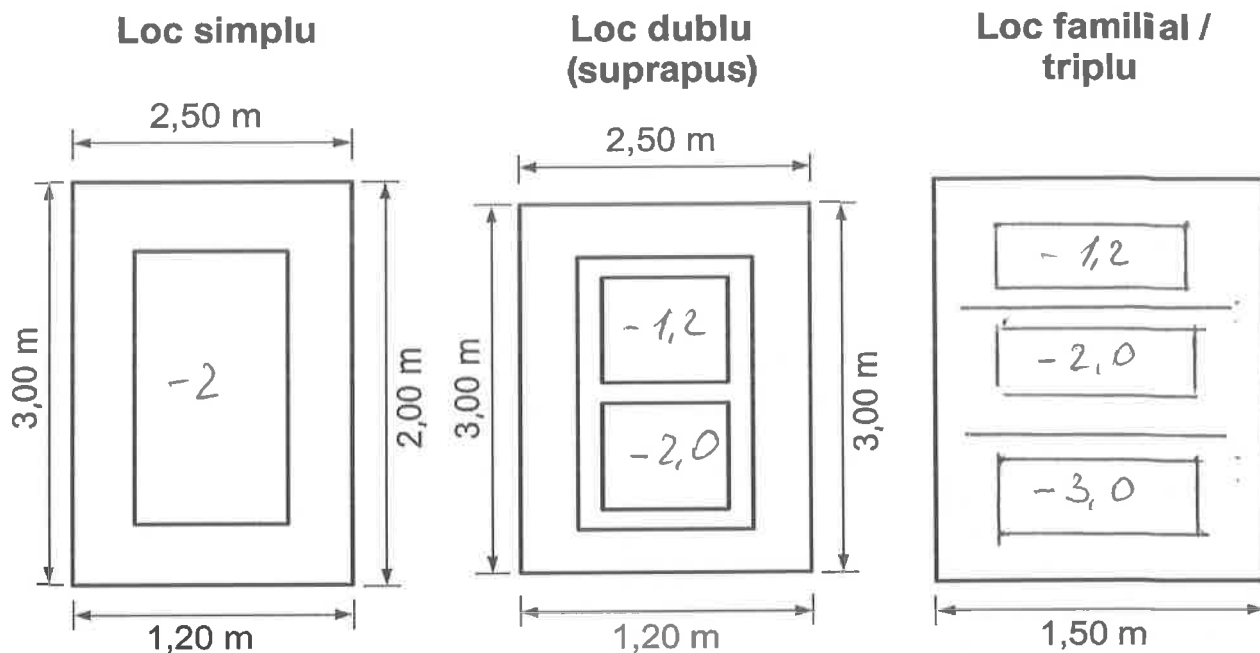

(4) Intervalele dintre locuri pot fi 0,20–0,30 m.

(5) Se pot executa următoarele construcții funerare:

a – la suprafață: însemne, borduri sau împrejmuiri, lespezi, capele, mausolee, monumente, obeliscuri, alte lucrări de artă plastică;

b – în subteran : cripte, cavouri, Realizarea și extinderea capelor, mausoleelor și a oricăror clădiri sau a infrastructurii cimitirului, se fac după obținerea autorizației de construire eliberate în condițiile legii. Lucrările de reparații la acestea, se fac tot cu obținerea autorizației eliberate în condițiile legii.

(7) Nu este necesară obținerea autorizației de construire pentru executarea împrejmuirilor funerare, bordurilor, însemnelor locurilor de înhumare, obeliscurilor sau alte lucrări de artă plastică, precum și lucrărilor funerare subterane. Acestea vor respecta dimensiunile, forma și materialele descrise, în autorizație de lucru.

**Art.8.** – (1) Lucrările de construcții funerare cu amenajările necesare, (respectiv: bordură, împrejmuire funerară, mormânt cu capac, de înălțime de max. 20 cm, cruce/monument funerar de înălțime max. 1,8 m.) precum și lucrările funerare subterane, se fac cu avizul Primăriei, respectiv în baza unei autorizații de lucru.

(2) Accesul persoanelor în cimitir este permis numai în timpul programului de vizitare stabilit de administrator, respectiv:

- de luni până duminică, între orele 08:00 – 20:00, în perioada 1 aprilie – 30 septembrie;
- de luni până duminică, între orele 08:00 – 18:00, în perioada 1 octombrie – 31 martie.

(3) Accesul în cimitir în afara programului de vizitare este interzis, cu excepția situațiilor justificate (înhumări, exhumări, lucrări urgente), care pot fi aprobate în mod expres de administratorul cimitirului.

(4) Administratorul cimitirului are obligația de a asigura paza, ordinea și respectarea prevederilor prezentului regulament, potrivit art. 19 și art. 20 din Legea nr. 102/2014.

**Art.9.** - (1) Lucrările de construcții subterane și supraterane se execută cu obținerea Autorizației de Construire eliberată de Primăria Comunei Oancea.

(2). Titularii locurilor de veci sau reprezentanții lor, care solicită executarea unei lucrări funerare sunt obligați să prezinte la Primăria Oancea, un dosar care să conțină următoarele documente: actul ce confirmă dreptul asupra locului de veci; copie Buletin de identitate/Carte de identitate; autorizație de construcție sau aviz de lucrări (unde este cazul); contractul de execuție cu firma care construiește lucrarea și garanția de buna execuție (unde este cazul);

#### **CAPITOLUL IV – Înmormântarea**

**Art. 10.** – (1) Înmormântarea poate fi religioasă sau laică, precedată sau nu de incinerare.

(2) Locul și modalitatea înmormântării vor fi conforme voinței exprimate în timpul vieții de persoana decedată, fără nicio modificare a ultimei voințe a acesteia.

(3) Dacă pe timpul vieții persoana decedată nu și-a exprimat dorința referitoare la înmormântare, locul și modalitatea înmormântării se hotărăsc de persoana, familia sau de autoritatea care se îngrijește de înmormântare.

**Art. 11.** – Înhumarea sau incinerarea persoanelor decedate se face numai pe baza certificatului de deces, eliberat de ofițerul stării civile care a înregistrat decesul.

**Art. 12.** – Titularii locurilor de înhumare au obligația de amenajare și de întreținere a acestor locuri și a lucrărilor funerare aferente existente, asigurându-le un aspect cât mai îngrijit.

#### **CAPITOLUL V – Regimul locurilor de înhumare**

**Art. 13.** – (1) Locurile de înhumare din cimitirul comunal se atribuie, la cererea persoanelor interesate, cu titlu de folosință.

(2) Atribuirea locurilor de veci se face de către administratorul cimitirului, în baza unei cereri aprobate de către domnul Primar.

(3) Este interzisă înhumarea persoanelor neidentificate, respectiv a persoanelor cărora nu li s-a emis certificat de deces și adeverință de înhumare/incinerare.

(4) Locurile de înhumare pot fi acordate cu drept de folosință permanentă, în condițiile stabilite prin regulamentul local.

(5) Încasările provenite din aceste tarife stabilite la Anexa nr.2, se fac la bugetul local al comunei Oancea, constituind venituri proprii destinate întreținerii, reparațiilor și amenajării cimitirului.

#### **CAPITOLUL VI – Dispoziții finale**

**Art. 14.** – Persoanele care nu respectă prevederile prezentului regulament pot fi sancționate conform dispozițiilor Legii nr. 102/2014, ale hotărârilor consiliului local și ale legislației privind ordinea publică.

**Art. 15.** – Prezentul regulament intră în vigoare la data aprobării sale prin Hotărâre a Consiliului Local al Comunei Oancea și devine anexă parte integrantă din aceasta.

**PREȘEDINTELE ȘEDINȚEI,  
CONSILIER,  
LAZĂR Simona**

Tarife pentru servicii de înhumare și întreținere cimitir

1. Săpat groapa simplă – 200 lei
2. Săpat groapă dublă – 400 lei
3. Deshumare – 100 lei
4. Taxă de acces firme – 50 lei / zi / pentru o lucrare funerară
5. Reparații curente, efectuate de persoanele fizice – 10 lei / zi / pentru o lucrare funerară
6. Aviz pentru lucrări suprafață placate granit, travertine, marmura, etc. – 5 % din devizul lucrărilor.

**Notă:**

1. Pentru plata anticipată, pe 3 ani, a tarifului anual de întreținere a aleii și a locului de veci se aplică o bonitate de 5 %.